

B 53011

Scheibenmuttern

mit unverlierbarer, drehbarer Scheibe | selbstsichernd | verformt

Stahl 8 | verzinkt | Cr(VI) - frei | Metrisches Gewinde

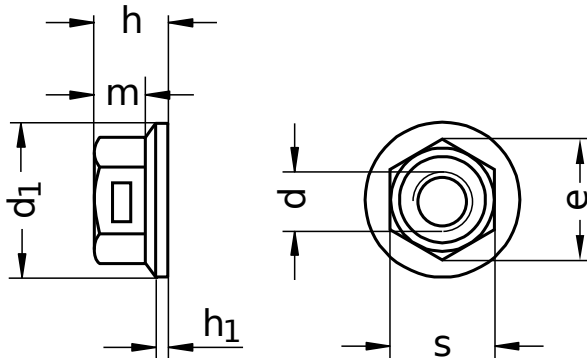

Durchmesser (d)	d ₁		Nennmaß	h ₁		Nennmaß	h	
	min.	max.		min.	max.		min.	max.
M4	11,70	12	1,0	0,96	1,04	4,85	4,40	5,0
M5	14,35	15	1,2	1,16	1,24	6,00	5,50	6,2
M6	17,60	18	1,5	1,45	1,55	7,50	7,00	7,7
M8	22,60	23	2,0	1,94	2,06	10,00	9,44	10,2

Durchmesser (d)	e	m		s		Steigung (P)	Werkzeuggröße
		min.	max.	min.	max.		
M4	7,66	2,90	3,2	6,78	7	0,70	SW 7
M5	8,87	3,70	4,0	7,78	8	0,80	SW 8
M6	11,05	4,70	5,0	9,78	10	1,00	SW 10
M8	14,38	6,44	6,8	12,73	13	1,25	SW 13

Alle technischen Daten beziehen sich auf das Maß mm

